

Podpěry 3 T



Pozorně si přečtěte návod k použití a uschovejte jej pro budoucí použití.

Specifikace

Nosnost (T)	Min. výška	Max. výška	Rozměry základny
3	12-3/16"	16-3/4"	7-11 / 16x6 -7/8"

Upozornění!

Důležité

Nedodržení těchto pokynů může mít za následek zranění osob nebo poškození vozidla.

Nepřetěžujte nosnost podpěr. Přetížení může způsobit poškození nebo selhání těchto podpěr.

Podpěry umístěte rovnoměrně na pevném a rovném povrchu. Použití podpěr na nepevném a rovném povrchu může způsobit nestabilitu a ztrátu zatížení.

Obsluha

1. Prohlédněte si příručku Vašeho vozidla pro správné umístění podpěr. Tato oblast je určena výrobcem vozidla.
2. Chcete-li upravit podpěry do požadované výšky, držte ovládací páku směrem nahoru. Zatlačte ovládací páku dolů pro zablokování západky do zubů. Ujistěte se, že západka je zcela zapadlá v zubech.
3. Opatrně snižte zatížení na podpěrách. **Upozornění!** Obě podpěry umístěte do stejné výšky.

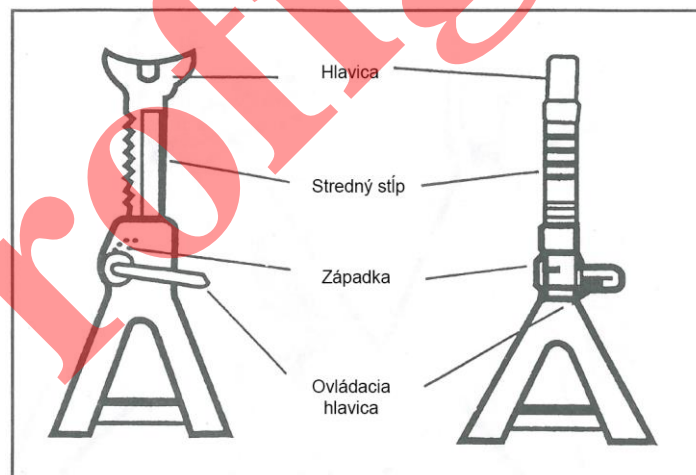

Údržba

1. Před použitím podpěr jejich vizuálně zkontrolujte. Zkontrolujte prasklé svary a chybějící a / nebo poškozené části. Podpěra, která jeví známky poškození, musí být okamžitě vyřazena z provozu.
2. Nepoužívejte podpěry jako dlouhodobý stojan pod vozidla. Používejte je pouze při provádění oprav, pak okamžitě snižte vozidlo na zem.